

Sicherungskasten Belegung Opel Mokka B, 2020–2024

 kfz-sicherungen.com/opel/mokka-b.html

Im Sommer 2020 stellte Opel die zweite Generation des Kleinwagen-Crossovers Mokka vor. Er basiert auf dem französischen CMP-Chassis, das zuvor als Grundlage für die Kleinwagen Corsa und Peugeot 208 sowie die Crossover-Modelle Peugeot 2008 und DS3 Crossback diente. Die Vorgängergeneration basierte auf dem GM Gamma II-Chassis. In diesem Artikel werden wir einen detaillierten Blick auf die Belegung der Sicherungen im Opel Mokka B (zweite Generation; CMP-Plattform). Baujahre: 2020, 2021, 2022, 2023 und 2024.



Hier finden Sie die Positionen, Beschreibungen und Fotos der Sicherungskästen. „Zigarettenanzünder“ und „Kraftstoffpumpe“ sind fett hervorgehoben.

Im Motorraum

Der Verteilerblock befindet sich auf der linken Seite neben der Batterie. Entfernen Sie die Schutzabdeckung, um Zugang zu erhalten.

Belegungsplan

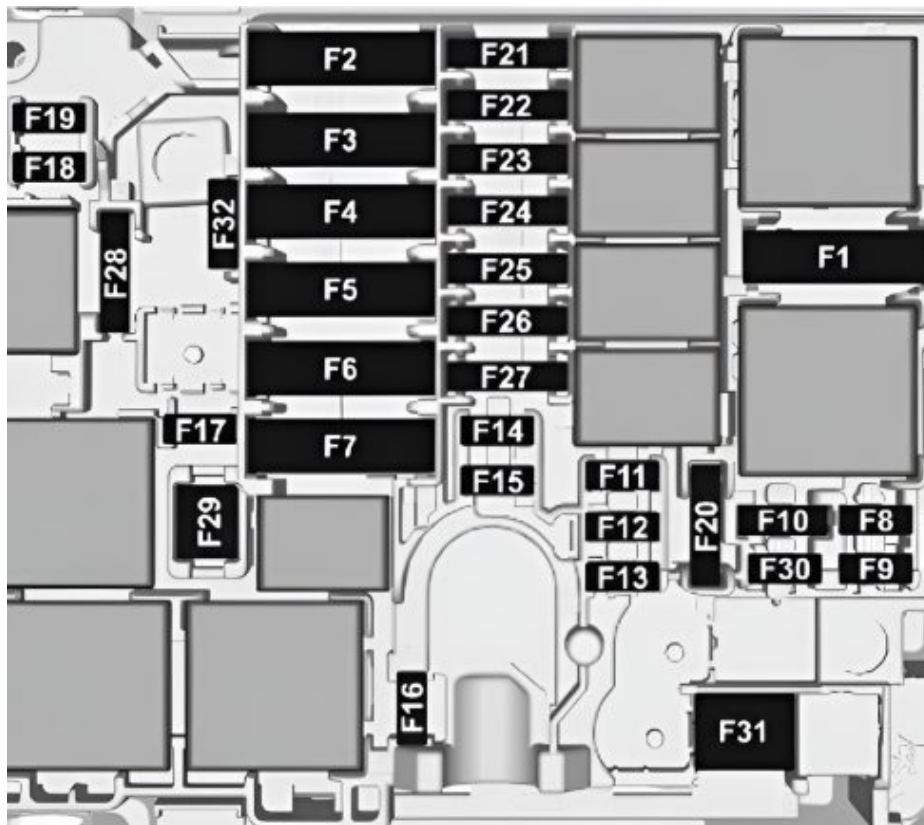

Nr. | Beschreibung

F1. | Klimaanlage

F2. | Bremssystem

F3. | Sicherungskasten (rechts neben dem Armaturenbrett)

F4. | Bremssystem

F5. | Nicht-Elektromotor: Karosseriesteuergerät

F6. | Kühlgebläse

F7. | Karosseriesteuergerät

F8. | Elektromotor: Klimasteuerungsventil; Nicht-Elektromotor: Motorsteuergerät /

Kraftstoffpumpensicherung / Dieselvorwärmer

F9. | Elektromotor: Steuergerät für Elektrofahrzeuge; Nicht-Elektromotor: NOX-Sensor /
Dieselkraftstoff-Wassersensor

F10. | Elektromotor: Steuergerät für Elektrofahrzeuge; Nicht-Elektromotor: Motorsteuergerät

F11. | Elektromotor: Steuergerät für Elektrofahrzeuge; Nicht-Elektromotor: Motorsteuergerät

F12. | Diagnosestecker

F13. | Elektromotor: Karosseriesteuergerät/Klimasteuerung; Nicht-Elektromotor:
Karosseriesteuergerät

F14. | Nicht-Elektromotor: Batteriesensor.

F15. | Elektromotor: E-Service-Stecker; Nicht-Elektromotor: Anhängersteuergerät.

F16. | Rechter Scheinwerfer.

F17. | Nicht-Elektromotor: Motorsteuergerät/NOX-Sensor.

F18. | Rechtes Fernlicht.

F19. | Linkes Fernlicht.

F20. | Elektromotor: Steuergerät für Elektrofahrzeuge; Nicht-Elektromotor:
Motorsteuergerät/Kraftstoffpumpe/Dieselvorwärmer.

F21. | Nicht-Elektromotor: Anlasser.

F22. | Elektromotor: Kühlgebläse/Vakuumpumpe/Steuergerät für Elektrofahrzeuge; Nicht-
Elektromotor: Automatikgetriebe.

F23. | Elektromotor: Wechselstrom-/Gleichstromwandler/Gleichstrom-/Gleichstromwandler;

Nicht-Elektromotor: Klimaanlage.

F24. | Nicht-Elektromotor: Klimaanlage

F25. | Elektromotor: Hochspannungsbatterieschnittstelle; Nicht-Elektromotor: Sicherungskasten (Anhänger)

F26. | Elektromotor: Motorsteuerung (Elektromotor und Wechselrichter)

F27. | Karosseriesteuergerät

F28. | Nicht-elektrischer Motor: selektives katalytisches Reduktionssystem

F29. | Scheibenwischer

F30. | Elektromotor: Karosseriesteuergerät; Nicht-elektrischer Motor: Glühkerzensteuergerät für Dieselmotor

F31. | Elektromotor: Karosseriesteuergerät; Nicht-elektrischer Motor: Klimaanlage

F32. | Lenkrad

Im Innenraum

Hier befinden sich zwei Sicherungskästen.

Sicherungskasten Nr. 1

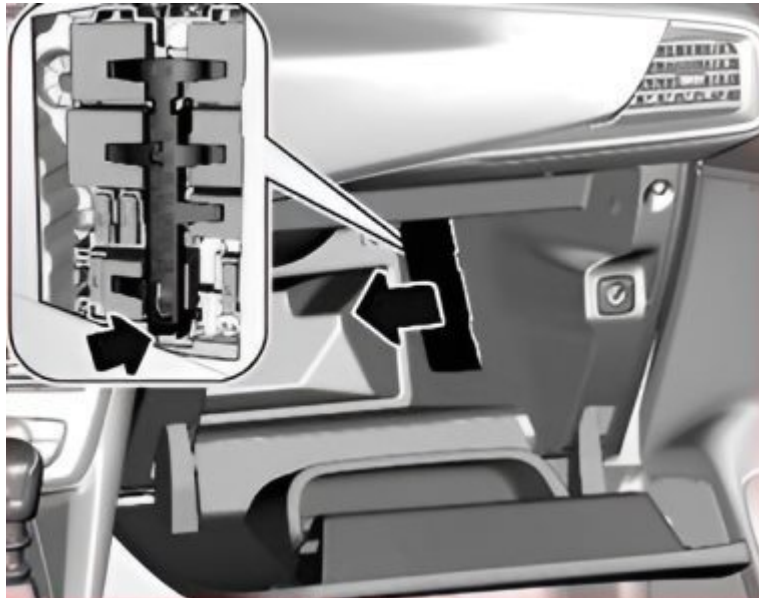

Befindet sich auf der Beifahrerseite. Um darauf zuzugreifen, öffnen Sie das Handschuhfach und entfernen Sie die Schutzabdeckung aus Kunststoff. Bei Modellen mit Rechtslenkung befindet er sich auf der Fahrerseite unter dem Armaturenbrett.

Belegungsplan

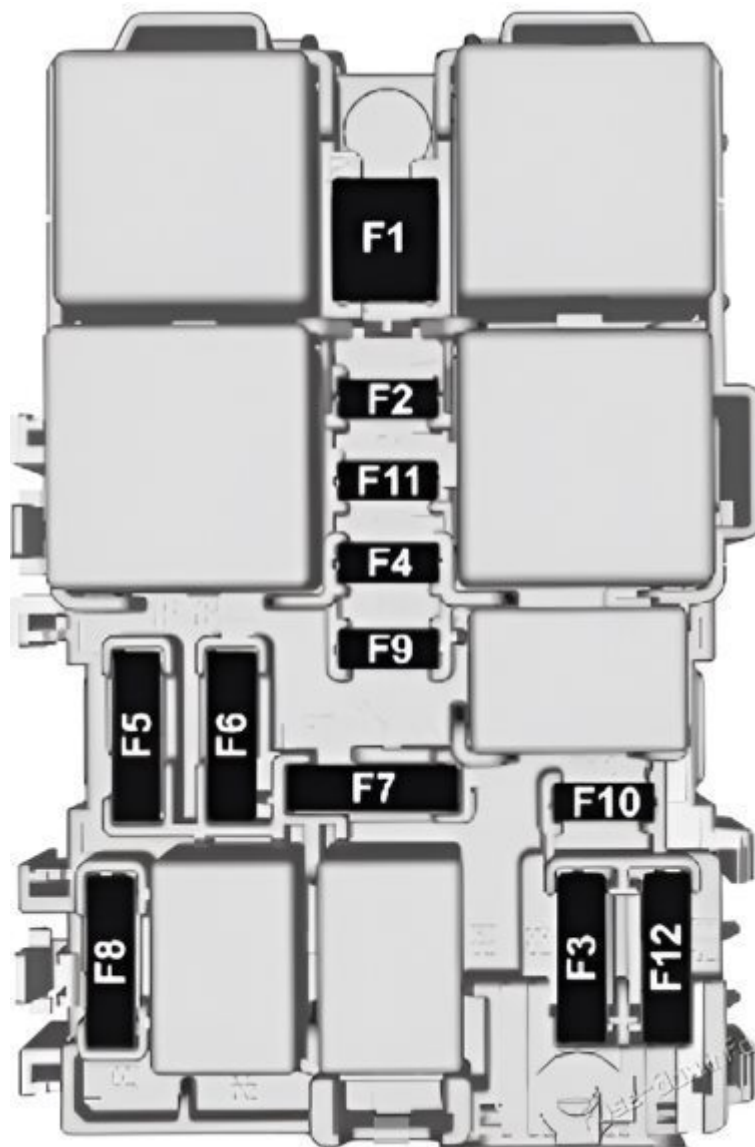

Nr. | Beschreibung

- F1. | Heckscheibenheizung
- F2. | Beheizbare Außenspiegel
- F3. | Elektrische Fensterheber vorne
- F4. | Außenspiegelverstellung / Klappspiegel
- F5. | Elektrische Fensterheber hinten
- F10. | Beheizbare Vordersitze

Sicherungskasten Nr. 2



Befindet sich hinter der Armaturenbrettverkleidung auf der Fahrerseite. Bei Modellen mit Rechtslenkung befindet sich dieser Verteilerblock hinter dem Handschuhfach auf der Beifahrerseite.

Belegungsplan

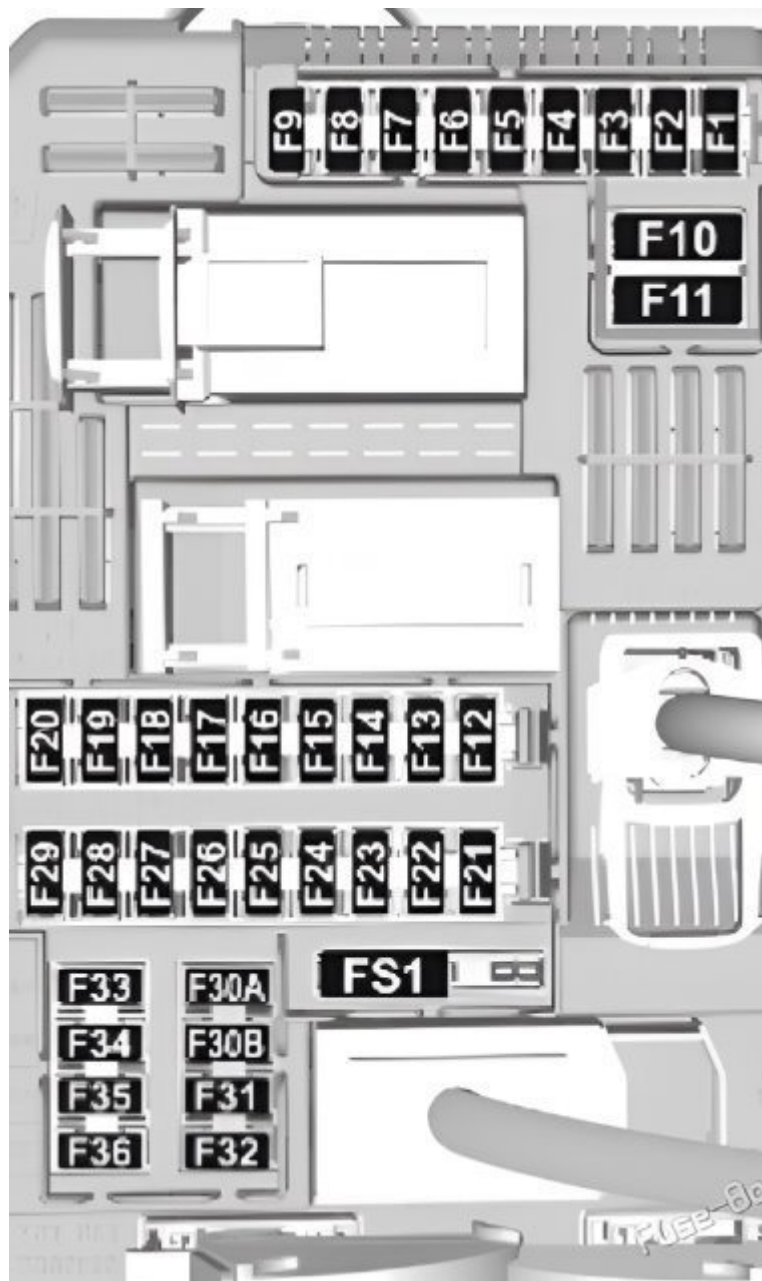

Nr. | Zweck

- F1. | Radar / Elektrischer Lenkmechanismus / Kupplungsschalter
- F3. | Induktives Laden / Keyless Entry
- F4. | Hupe (akustisches Signal)
- F5. | Scheibenwaschanlage
- F6. | Scheibenwaschanlage
- F7. | USB
- F8. | Heckscheibenwischer
- F9. | Innenbeleuchtung
- F10. | Zentralverriegelung
- F11. | Zentralverriegelung
- F12. | Diagnosesteckermodul
- F13. | Elektromotor: Klimasteuergerät / Radio-Frontblende; Nicht-Elektromotor: Klimasteuerung
- F14. | Alarmanlage / Opel Connect / Keyless Entry
- F15. | Elektromotor: elektronisches Schaltmodul / Scheinwerfersteuergerät
- F16. | Elektromotor: Niederspannungsnetz-Trennvorrichtung
- F17. | Kombiinstrument
- F18. | Elektromotor: reserviert für Nachrüstgeräte
- F19. | Elektromotor: Lenksäulensteuerung / Lenkradsteuerung

- F21. | Elektromotor: Einschaltknopf; nicht elektrisch: Einschaltknopf / Diebstahlsicherung
- F22. | Regensensor / Lichtsensor / Kamera
- F23. | Sicherheitsgurt-Erinnerung / Doppelfunktions-Bremsschalter / Anhänger
- F24. | Infotainment-System / Einparkhilfe / Rückfahrkamera
- F25. | Airbag
- F27. | Diebstahlwarnanlage
- F28. | Anhänger
- F29. | Infotainmentsystem
- F31. | **Zigarettenanzünder / 12-V-Steckdose**
- F32. | Beheizbares Lenkrad
- F33. | Elektromotor: Fußgängerwarnsystem / Temperaturvoreinstellung; Nicht-Elektromotor: Klimatisierungsautomatik / Automatikgetriebe
- F34. | Einparkhilfe / Außenspiegelverstellung
- F35. | Außenbeleuchtung
- F36. | Innenbeleuchtung