

Sicherungskasten Belegung Saab 9-5 (1), 1997-2009

 kfz-sicherungen.com/saab/9-5-1.html

Der Saab 9-5 der ersten Generation basierte auf der GM 2902-Plattform, einem modifizierten und leicht verlängerten (von 2640 auf 2703 mm) GM2900-Fahrgestell, das im Opel Vectra B verwendet wurde. Das Modell wurde zweimal umgestaltet: das erste Mal 2001 und das zweite Mal 2005. Das Modell wurde zweimal umgestaltet: das erste Mal im Jahr 2001 und das zweite Mal im Jahr 2005. In diesem Artikel werden wir einen detaillierten Blick auf die Belegung der Sicherungen und Relais im Saab 9-5 (erste Generation). Baujahre: 1997, 1998, 1999, 2000, 2001, 2002, 2003, 2004, 2005, 2006, 2007, 2008, 2009.



Hier finden Sie die Positionen, Beschreibungen und Fotos der Sicherungskästen. „Zigarettenanzünder“ und „Kraftstoffpumpe“ sind fett hervorgehoben.

Im Motorraum

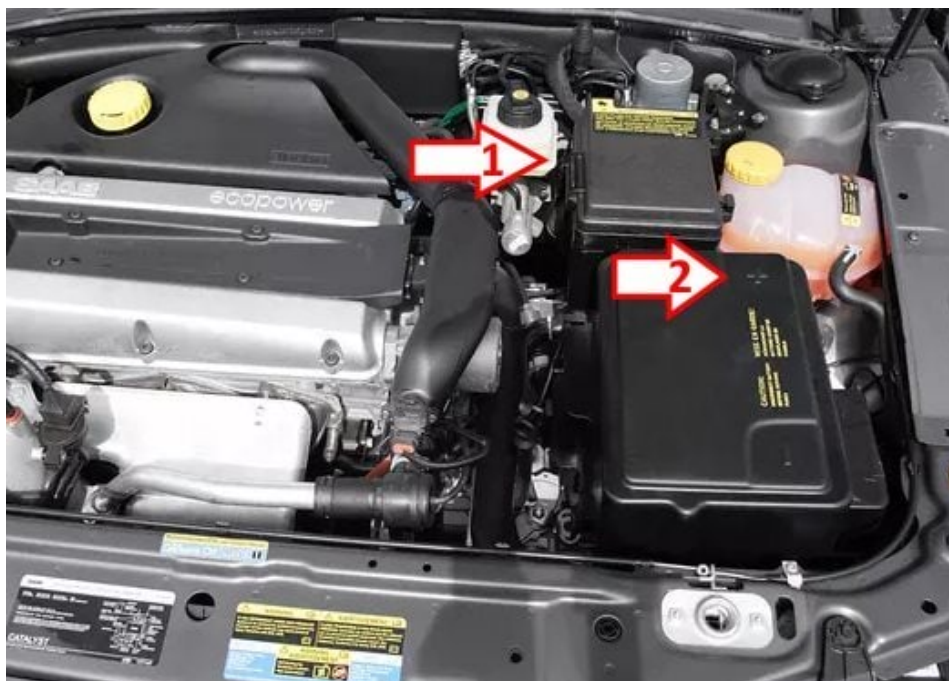

Unter der Motorhaube befinden sich zwei Blöcke: der Hauptblock (1), der aus Sicherungen und Relais besteht, und der Hochleistungssicherungsblock (2), der sich in der Nähe der Plusklemme der Batterie befindet.

Hauptsicherungskasten

Modelle von 2002 bis 2009

Belegungsplan

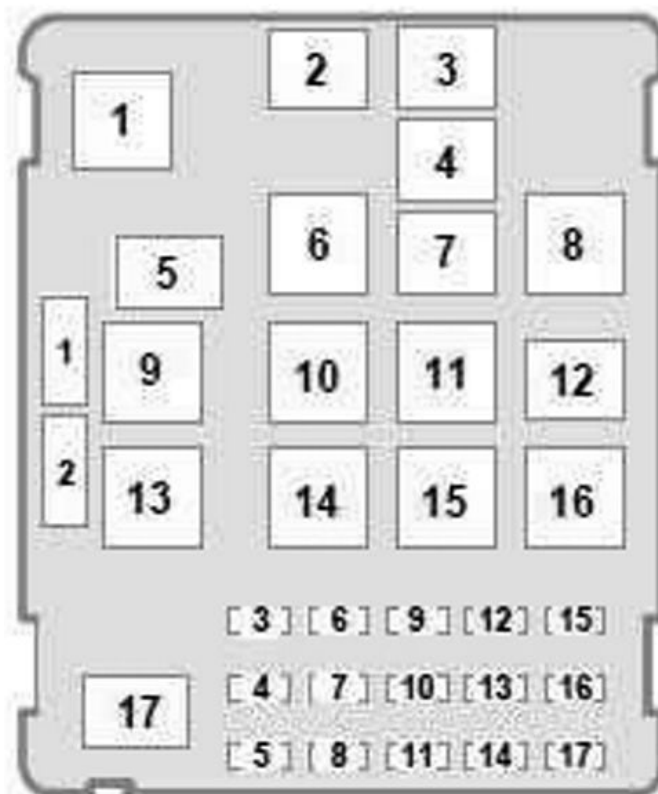

Nr. | Beschreibung | Ampere

1. Lampenkontrollsystem, Fernlicht, Fernlicht
2. Scheinwerferwaschanlage
3. Nebelscheinwerfer
4. Heckscheibenwischer
5. Zuheizer
6. Leer
7. Regensensor
8. Kühlgebläse (niedrige Geschwindigkeit)
9. Kühlgebläse (hohe Geschwindigkeit)
10. Klimakompressor
11. Rechtes Kühlgebläse (hohe Geschwindigkeit)
12. Hupe
13. Tagfahrlicht (DRL-Relais) / Innenleuchten
14. Scheinwerfer für Fernlicht

15. Scheinwerfer Abblendlicht
16. Leer
17. Wischer
1. Motorkühlgebläse (hohe Drehzahl) | 40A
2. 2002 -2004: ABS / TCS / ESP-Systeme 60A / 2005 - 2009: ABS-/ESP-Systeme 40A
3. 2005 - 2009: ABS-/ESP-Systeme | 30A
4. Scheinwerferwinkelsensor (Xenon) | 7,5A
5. Zuheizung | 15A
6. Klimakompressor, Sirene der Diebstahlsicherung | 10A
7. Glühlampenkontrollsystem, Fernlicht | 15A
8. Leer
9. Scheinwerferwaschanlage | 20A
10. Scheinwerfer für Fernlicht links | 15A
11. Abblendlicht des linken Scheinwerfers | 15A
12. Fernlicht des rechten Scheinwerfers | 15A
13. Abblendlicht rechter Scheinwerfer | 15A
14. Kühlgebläse (hohe Drehzahl) | 30A
15. Nebelscheinwerfer | 15A
16. Heckscheibenwischer und Scheinwerferwaschanlage | 30A
17. Hupe | 15A

Modelle von 1997 bis 2001

Belegungsplan

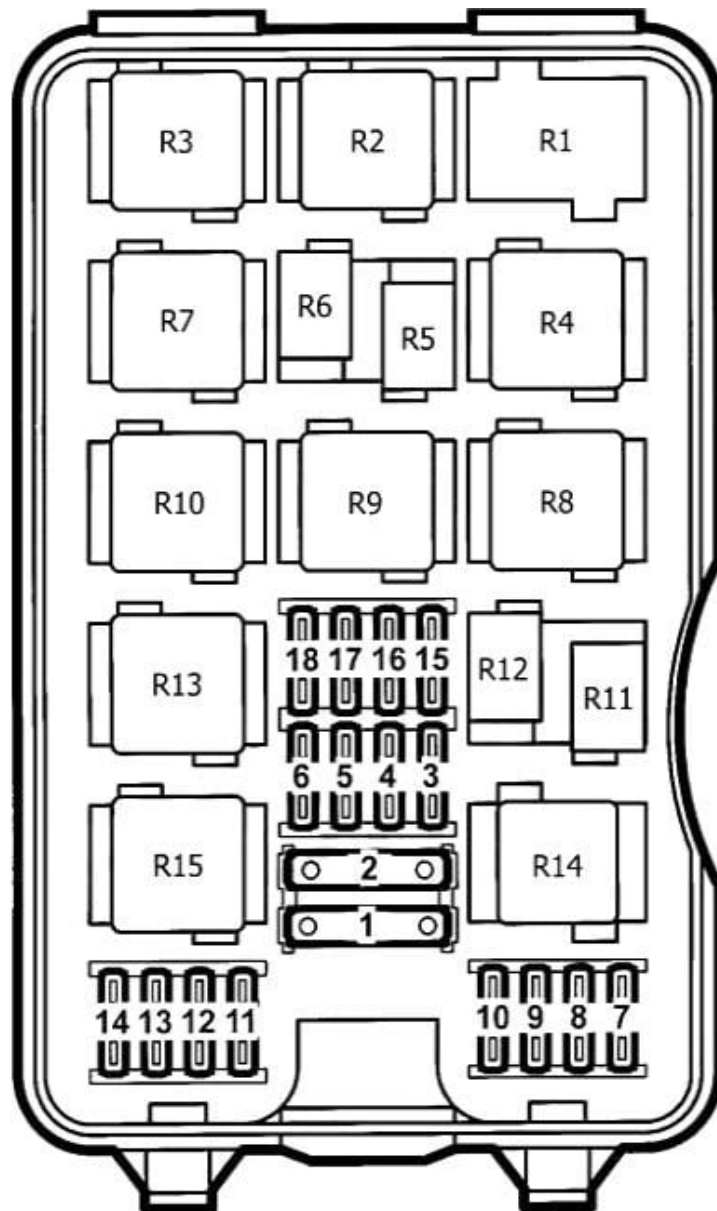

Nr. | Ampere | Beschreibung

R1. Pumpe der Scheibenwaschanlage

R2. Abblendlicht

R3. Fernlicht

R4. Vor 1999: Tagfahrlicht (DRL)

R5. Hupe (Hupenrelais)

R6. 2.0t, 2.3t: Unterdruckpumpe

R7. Heckscheibenwischer

R8. Kühlerlüfter (langsame Geschwindigkeit)

R9. Linkes Kühlgebläse (schnelle Geschwindigkeit)

R10. Klimakompressor

R11. Nebelscheinwerfer

R12. Scheinwerferreiniger (Parkstellung)

R13. Windschutzscheibenwischer

R14. Rechtes Kühlgebläse (hohe Drehzahl)

R15. Lampenprüfsystem

1. 60 A | ABS

2. Leer
3. 15A | Hupe
4. 10A vor 1999: Scheinwerferwaschanlage; 30A ab 2000: Heckscheibenwischer
5. 15A | Nebelscheinwerfer
6. 30A | Kühlgebläse (hohe Drehzahl)
7. 15A | Abblendlicht (Scheinwerfer rechts)
8. 15A | Fernlicht (rechter Scheinwerfer)
9. 15A | Scheinwerfer links (Abblendlicht)
10. 15A | Linker Scheinwerfer (Fernlicht)
11. 10A | Scheinwerferwaschanlage, Scheinwerferkorrektor
12. bis 1999: Innenbeleuchtung
13. 15A | Glühlampenkontrollsystem
14. 10A | Klimakompressor, Sirene des Diebstahlschutzsystems
15. 30A bis 1999: Motorkühlgebläse / 40A ab 2000: Motorkühlgebläse rechts
16. 10A | 2.0t, 2.3t: Unterdruckpumpe
17. Leer
18. Leer

Hochstromsicherungen

Diese Platte befindet sich in der Nähe des Pluspols der Batterie.

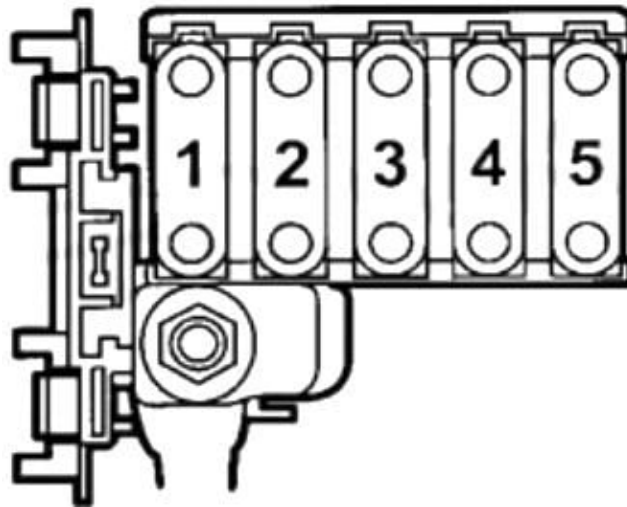

Beschreibung:

1. +30 Versorgung | 60A
2. +30 Versorgung | 60A
3. +30 Versorgung | 60A
4. Zündschalter, +30 Spannung, +15 Spannung, +54 Spannung, +X Spannung, +B Spannung | 60A
5. Zündschalterrelais, +54 Spannung | 60A

Im Fahrgastraum

Zum Schutz der elektrischen Schaltkreise des Fahrzeugs gibt es zwei Sicherungskästen.

Nr. Beschreibung | Ampere

A. bis 1999: Anhängersteckdose (Beleuchtung) 25 A / ab 2000: Anhängersteckdose (Beleuchtung) | 30A

B. Automatikgetriebe-Steuergerät (TCM), Audioanlage (bis 1997) | 10A

C. Elektrische Außenspiegel, Karosserie-Elektronikmodul (DICE), mechanische Scheinwerferkorrektur (ab 2000) | 7,5A

1. Bremslichtbirnen, Automatikgetriebe-Wählhebelschloss | 15A

2. Rückfahrscheinwerfer | 15A

3. Standlicht auf der linken Seite des Fahrzeugs | 10A

4. Positionsleuchten auf der rechten Fahrzeugseite | 10A

5. Karosserie-Elektronikeinheit (DICE / TWICE) | 7,5A

6. Elektrische Fensterheber auf der rechten Fahrzeugseite, Anhängerbatterieladesystem (ab 2002) 30A

6B. bis 2001: Glühlampen für Anhängerbremsleuchten 5 A / 2002 - 2004: Glühlampen für Anhängerbremse 10A / ab 2005: Glühlampen für Anhängerbremse | 7,5A

7. Düsen, Turbinenumgehungsventil, Benzindampfabsaugung (EVAP) | 10A

8. Kofferraumbeleuchtung, Kofferraumdeckelverriegelung, Bordcomputer (SID), Telefon, Türbeleuchtung, Einparkhilfe, Kühlmittelumwälzpumpe 15A

9 Audioanlage, CD-Wechsler, Diagnosebuchse | 15A

10. Sitzheizung hinten, Schiebedach, Nebelscheinwerfer, Memory-Funktion, Spiegelspeicher (PMM) | 15A

11. Beifahrersitz elektrisch, Zentralverriegelung (bis 2004), Navigationssystem | 30A

12. Automatikgetriebe-Steuergerät (TCM) | 7,5A

13. Audioanlage, Audioanlagenverstärker, Stereoanlage | 20A

14. Zündung, Zündspule, Motorsteuergerät (Trionic), Luftmassenmesser (MAF), Klimakompressor, Abgasrückführung (AGR), Laderventil | 30A

15. vor 2001: Beheizte Lambdasonde 15A / Saab 9-5 Benzinpumpensicherung, Lambdasonde; Beheizter Kraftstofffilter (Dieselmotoren) | 20A

16. Fahrtrichtungsanzeiger, Karosserie-Elektronikmodul (DICE) | 20A

16B. bis 2001: Mauttransponder, Telematik (OnStar) 5 A / ab 2002: Mauttransponder, Telematik (OnStar) | 7,5A

17. Motorsteuergerät (Trionic), Kombiinstrument (MIU), Karosserieelektronik (DICE/TWICE) | 20A

18. bis 2001: Beheizte Spiegel 7,5A / ab 2002: beheizte Heckscheibe, beheizte Spiegel | 40A

19. bis 2001: Benzinpumpen-Sicherung 20A / ab 2002: Telematik (OnStar), Telefon | 10A

20. Klimaautomatik (ACC), Innenbeleuchtung, Nebelschlussleuchte, Fernlicht | 15A

21. Audioanlage, Rückspiegel, Neigungssensor (Xenon), Navigation, Tempomat | 10A

22. 1997 - 2001: Heizung, Sekundärluftpumpe (SAI) ('00-'01) 40A / 2002 - 2004: Heizung 30A / 2005 - 2009: Heizung 40A

23. bis 2004: Schiebedach 15A / ab 2005: Zentralverriegelung, Navigation, Spiegelspeicher | 15A

24. bis 2001: Heckscheibenheizung 40A / 2002 - 2004 (3.0t Motor): Sekundärluftpumpe 40A / ab 2006: Lichtschalter 20A

25. elektrischer Fahrersitz, Tankdeckelverriegelung | 30A

26. ab 2002: Fahrersitz-Memory-Modul, Spiegel-Memory, Schiebedach, Einparkhilfe (SPA); Ansnall-Warnsummer, Klimaautomatik (ACC); / bis 1999: mechanische Klimatisierung; bis 2001: ABS-System; PSM-Modul | 7,5A

- 27. Motorsteuergerät, Bordcomputer (SID), Abgurt-Warnsummer (1997 - 2001), Kombiinstrument (MIU), Karosserielektronik (DICE), Einparkhilfe (SPA) (1997 - 2001) | 10A
- 28. Airbag-Steuergerät (SRS) | 7,5A
- 29. bis 2004: Automatikgetriebe-Steuergerät (TCM), ab 2002: ABS / TCS / ESP | 7,5A
- 30. Anlasser, Automatikgetriebe-Steuermodul (TCM) ('06-'09) | 7,5A
- 31. Tempomat, Scheinwerferkorrektur, Klimaautomatik (ACC), mechanische Klimasteuerung (MCC), Nebelscheinwerfer (2005 - 2009), Regensensor, Wärmetauscherventil, Wasserventil | 7,5A
- 32. 1997 - 2005: Vordersitzbelüftung | 15A
- 33. Blinkleuchten | 7,5A
- 34. Sicherung Zigarettanzünderbuchse (vorne und hinten) | 30A**
- 35. Tagfahrlicht (DRL) | 15A
- 36. Elektrische Fensterheber auf der linken Seite | 30A
- 37. Scheibenwischer, Nebelscheinwerfer (1997 - 1999) | 30A
- 38. Beheizte Vordersitze | 30A
- 39. Limp-Home-Ventil (Automatikgetriebe), 2002 - 2005: OnStar-System, Telematik, Vorglühen (Diesel) | 20A

Relaiskasten



Befindet sich unter dem Armaturenbrett auf der linken Seite des Fahrgastraums.

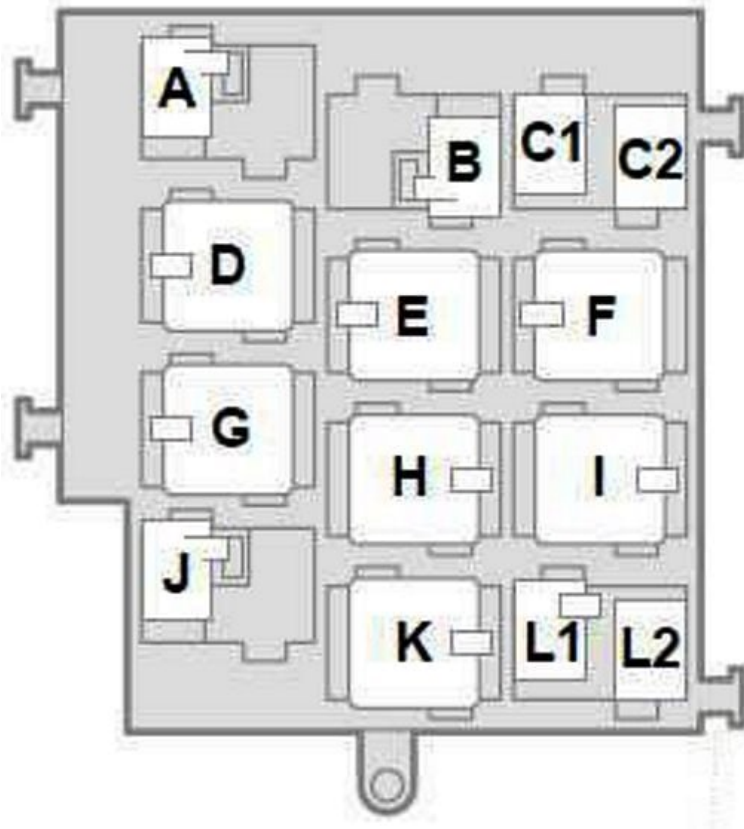

Beschreibung:

- A - Leer;
- B - Rücksitzheizung;
- C1 - Leer;
- C2 - Zuheizer;
- D - 3.0 V6TiD-Motor: Sekundärluftpumpe;
- E - Motorsteuergerät;
- F - Verriegelung der Tankklappe;
- G - Benzin: Benzinpumpenrelais / Diesel: Vorwärmer;
- H - Zündschloss;
- I - Beheizte Heckscheibe und beheizte Spiegel;
- J - bis 2001: Rückfahrscheinwerfer;
- K - Anlasser;
- L1 - Limp-Home-System;
- L2 - Kofferraumdeckelverriegelung.