

Sicherungskasten Belegung Mercedes Sprinter W907 / W910, 2018 - 2023

 [kfz-sicherungen.com/mercedes-benz/sprinter-w907-w910.html](https://www.kfz-sicherungen.com/mercedes-benz/sprinter-w907-w910.html)

Im Jahr 2018 führte Mercedes-Benz die 3. Generation des Sprinter Transporters ein. Das Modell wurde in 6 Karosserievarianten vorgestellt, der Motor hat zwei Versionen - 2,1 Liter und 3 Liter. In diesem Artikel werden wir einen detaillierten Blick auf die Belegung der Sicherungen und Relais im Mercedes Sprinter w907 / w910 (dritte Generation; Code-Name VS30). Baujahre: 2018, 2019, 2020, 2021, 2022, 2023.



Hier finden Sie die Positionen, Beschreibungen und Fotos der Sicherungskästen. „Zigarettenanzünder“ ist fett hervorgehoben.

Im Innenraum

Hier befinden sich vier Sicherungskästen, die für den Schutz der Stromkreise des Fahrzeugs zuständig sind.

Sicherungskasten Nr. 1



Er befindet sich an der Unterseite des Fahrersitzes, hinter der Schutzabdeckung.

Belegungsplan

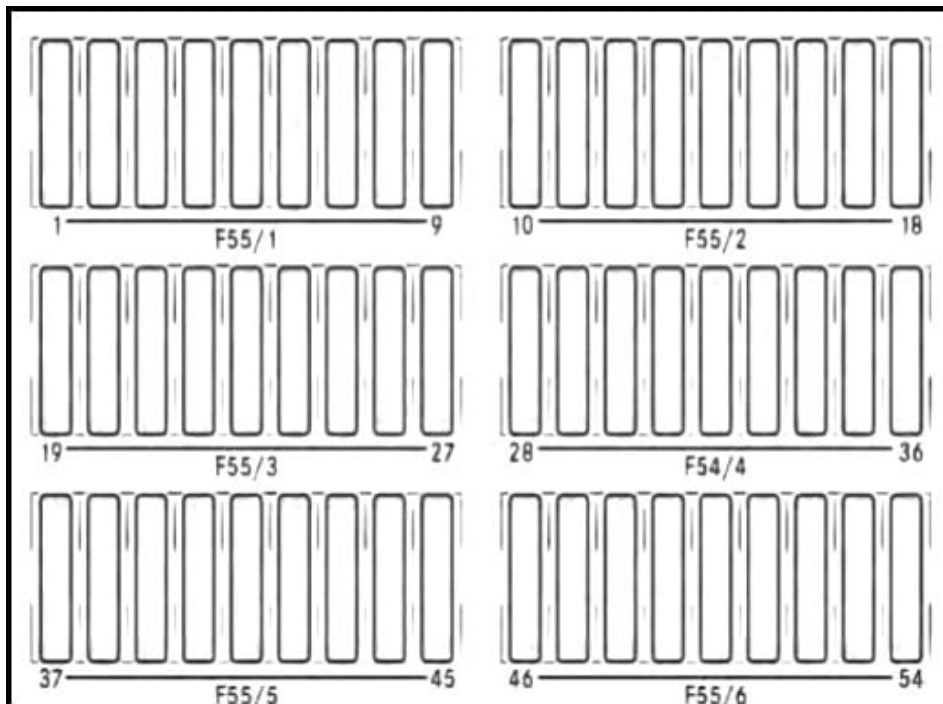

Nr. | Beschreibung | Ampere

Schalttafel F55 / 1

1. | Zusätzliche Kontrollleuchte | 10A
2. | Heckscheibenwischer rechts | 15A
3. | Allradantrieb | 30A
4. | Klemmleiste für elektrischen Anschluss | 25A
5. | Fahrersitzverstellung | 25A
6. | Fahrersitzheizung | 10A
7. | Lendenwirbelstütze für den Fahrer | 25A
8. | Reifendrucküberwachung | 5A
9. | Einparkhilfe; Hauptkamera (RVC). | 5A

Schalttafel F55 / 2

10. | Anhängerkupplung rechts (Anhängersteckdose) | 25A
11. | Steuergerät Anhängerkupplung | 15A
12. | Anhängerkupplung links (Anhängersteckdose) | 25A
13. | Steuergerät Anhängersteckdose | 15A
14. | Multifunktionsmodul (MPM) | 25A
15. | Multifunktionsmodul (MPM) | 25A
16. | Hinterkammergebläse | 25A
17. | Zusatzheizung | 20A
18. | Automatikgetriebe, zusätzliche Ölpumpe | 15A

Schalttafel F55 / 3

19. | Standheizung und Klemme 15 an der Zusatzbatterie. | 15A
20. | Hilfsbatterie | 5A

- 21. | Heizung linke Heckscheibe | 15A
- 22. | Beheizte rechte Heckscheibe | 15A
- 23. | Hydroboard / Kipper (vor dem Einbau) | 7,5A
- 24. | Klemmleiste für elektrischen Anschluss | 15A
- 25. | Dachlüfterrelais | 5A
- 26. | Sondersignal | 7,5A
- 27. | Heckscheibenheizung | 30A

Schalttafel F55 / 4

- 28. | Schiebetür links | 15A / 30A
- 29. | Rechte Schiebetür | 15A / 30A
- 30. | Antennenschaltereinheit | 5A
- 31. | Automatikgetriebe | 7,5A
- 32. | Automatikgetriebe | 10A
- 33. | Bremskraftverstärker | 30A
- 34. | Hupenrelais; Vorbereitung für Wohnmobil | 15A / 30A
- 35. | Hupenblitzleuchte 15A / 30A oder Anhänger 30A
- 36. | Anhänger | 30A

Schalttafel F55 / 5

- 37. | Elektrische Trittstufe links | 10A
- 38. | Elektrischer Tritt rechts | 10A
- 39. | Warnsummer und Elektrische Trittstufe, rechts und links. | 5A
- 40. | Automatikgetriebe (NAT2) | 10A
- 41. | Klemme 15, Sondersignal | 5A
- 42. | Innenspiegel mit Rückblickmonitor, Rückfahrkamera (RVC); | 5A
- 43. | Stromanschluss, Kabine | 15A
- 44. | Stromanschluss, D-Säule, links | 15A
- 45. | Stromanschluss, D-Säule, rechts | 15A

Schalttafel F55 / 6

- 51. | **USB-Anschluss, links** | 5A / 7,5A
- 52. | **USB-Anschluss, rechts** | 5A / 7,5A

Sicherungskasten Nr. 2



Er befindet sich hinter der Verkleidung im Beifahrerfußraum. Um an ihn heranzukommen, die beiden Befestigungsschrauben abschrauben, den Deckel und die Verkleidung entfernen.

Belegungsplan

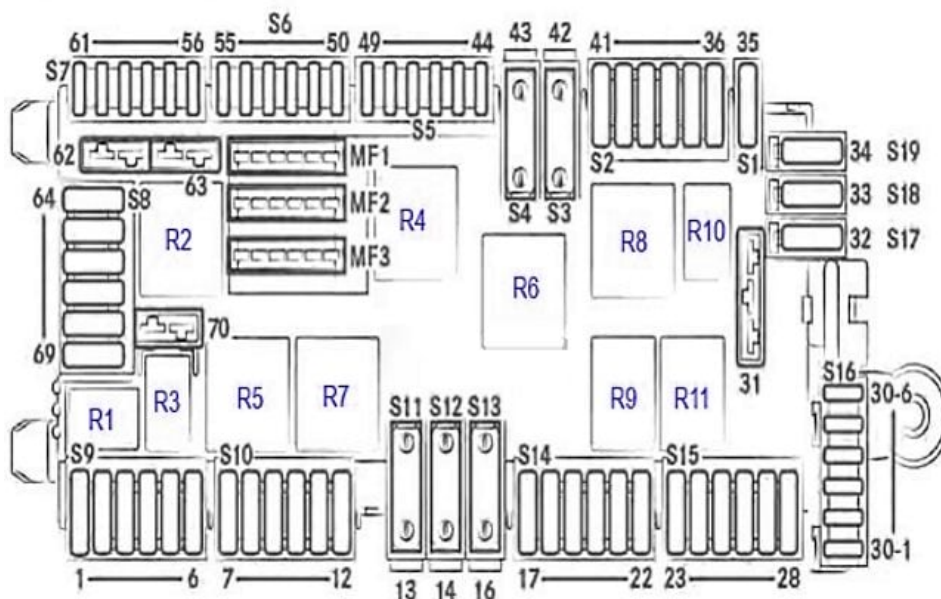

Nr. | Sicherung/Relaisbelegung | Ampere

R1. | Reserve | 30A

R2. | Klemme 87, Motor | 50A

R3. | Klemme 87, gemeinsames Antriebsmodul (CPC) | 30A

R4. | Klemme 15-1 | 40A

R5. | Scheibenwischer (ein/aus) | 40A

R6. | Bereitschaft | 40A

R7. | Scheibenwischer (Geschwindigkeit) | 40A

R8. | Klemme 50, Anlasser | 40A

R9. | Klemme 15R (Fahrzeuge ohne optionale Batterie) | 50A

R10. | Klemme 15-2 | 30A

R11. | Klemme 15R (Fahrzeuge ohne Zusatzbatterie) | 50A

MF1 Schalttafel

15-1. | ESP-Systemmodul, Allradantrieb, Luftfederung, CPC-Getriebe, Motorsteuergerät; | 5A
Schalttafel MF2

15-2. | Rückfahrwarnabschaltung, Zapfwelle, Betriebsdrehzahlregelung; Aktiver Bremskraftverstärkersensor, Scheinwerferwinkeleinstellung, Halogenscheinwerfer, Fahrtenschreiber, Rückmeldekabel, Relaisklemme 15 | 5A

Schalttafel MF3

30-T. | Klemme 15, Mindestspannungsrelais; Instrumententafel, DIN-Stecker, Zentralölpumpe, Fahrtenschreiber, Multifunktionskamera | 7,5A

Schalttafel S9

1. | Leer

2. | Gemeinsames Antriebsstrangmodul (CPC) | 10A

3. | Motorsteuergerät OM642 / OM651 / M274 | 10A

4. | DIN-Stecker, Fahrerhaus | 7,5A

5. | Gemeinsames Antriebsstrangmodul (CPC) | 10A

6. | Kühlerlüfter (nicht für OM654) | 5A

Schalttafel S10

7. | Automatikgetriebe | 30A

8. | Karosseriesteuerung | 30A

9. | Karosseriesteuerung | 30A

10. | Heizung, Katalysator SCR | 30A

11. | Dachbedieneinheit | 15A

12. | Pumpe, Katalysator SCR | 15A

S11 Schalttafel

13. | Automatikgetriebe NAT3 | 60A

S12 Schalttafel

14. | ESP-Ventile, Fahrzeuge mit elektromechanischer Parkbremse | 25A / 40A

S13 Schalttafel

16. | ESP-Pumpe | 60A

S14 Schalttafel

17. | Karosseriesteuergerät | 30A

18. | Karosseriesteuergerät | 30A

19. | Klemmenleiste für den elektrischen Anschluss des Aufbauherstellers | 10A

20. | Steuergerät Beifahrertür | 25A

21. | Steuergerät für die Fahrertür | 25A

22. | Luftfederungssteuergerät (LFA) | 10A

Schalttafel S15

- 23. | Gebläsesteuerggerät | 25A
- 24. | USB-Anschluss (Cockpit, Handschuhfach); 115/230-V-Invertersteckdose | 7,5A
- 25. | Zigarettenanzünder-Sicherung Mercedes W907 / W910, Mittelkonsole | 15A**
- 26. | Steckdose Informationstafel | 15A
- 27. | Invertersteckdose, 115V / 230V. | 25A
- 28. | Magneteinstellungen; Antenne; Invertersteckdose 115 V / 230 V | 7,5A

Schalttafel S16

- 30-1. | Leer
- 30-2. | Leer
- 30-3. | Zentralverriegelung | 5A
- 30-4. | Alarmanlage (ATA) | 5A
- 30-5. | Leer
- 30-6. | Elektronisches Zündschloss-Steuergerät | 10A
- 31. | Start, Relaiskontakt 15-II | 25A

Schalttafel S17

- 32. | Leer

S18-Schalttafel

- 33. | Spannungsqualitätssensor (SEB) | 5A

S19-Schalttafel

- 34. | Elektronik für Innenbeleuchtung | 10A

- S1

- 35. | Advance Caravanning (ACU) - Wohnmobil | 7,5A

- S2

- 36. | Bedienfeld für die Klimaanlage | 5A
- 37. | Elektrisches Lenkschloss (ESTL) | 5A
- 38. | Lenksäule (SCSM) | 10A
- 39. | Radio, Navigation, Antenne; | 10A
- 40. | Blinkleuchte | 5A
- 41. | Radio-Multimediasystem (C5 / NTG6), Radiovoreinstellung | 25A

- S3

- 42. | Reserve

- S4

- 43. | Reserve

- S5

- 44. | Bedienfeld des Multimedia-Systems | 5A
- 45. | Drahtlose mobile Schnittstelle (WMI). / Ladehalterung | 5A
- 46. | Multimedia-Anschlusseinheit (MMI) | 7,5A
- 47. | UMTS / LTE Kommunikationsmodul | 5A

48. | Telestar Standheizung | 5A

49. | Mitteldisplay | 5A

-S6

50. | Zusatzscheinwerfer links (Aufbauhersteller mit Pritsche) | 5A

51. | Zusatzscheinwerfer rechts (Aufbauhersteller mit Pritsche) | 5A

52. | Airbag-Steuergerät | 7,5A

53. | Diagnosegerät | 5A

54. | Relaisspannungsversorgung | 5A

55. | TS-Motor (Diesel), Motorsteuergerät (OM651) | 7,5A

-S7

57. | Rußpartikelsensor | 10A

58. | Abgasrückführung (AGR) (OM642 / OM651) | 10A

59. | NOx-Sonde vor und nach Katalysator (nicht OM654) | 15A

60. | Lambdasonde | 10A

61. | Motor M274; Motor (OM642 / OM651) | 7,5A

H2. | Reserve

62. | Motorsteuergerät (nicht für OM654) | 15A

63. | Motorsteuergerät (M274) | 20A / 25A

S8. | Reserve

64. | Karosseriesteuergerät | 30A

65. | Karosseriesteuergerät | 30A

66. | Dachlüfter | 15A

67. | Kraftstoff-Dosiersteuergerät (FSCM) | 25A

68. | Rechter LED-Scheinwerfer | 15A

69. | Linker LED-Scheinwerfer | 15A

H2. | Reserve

70. | Windschutzscheibenwischer | 30A

Hochstromsicherungen und Relaiskasten



Eine Platte mit Hochstromsicherungen befindet sich am Pluspol der Batterie.

Belegungsplan

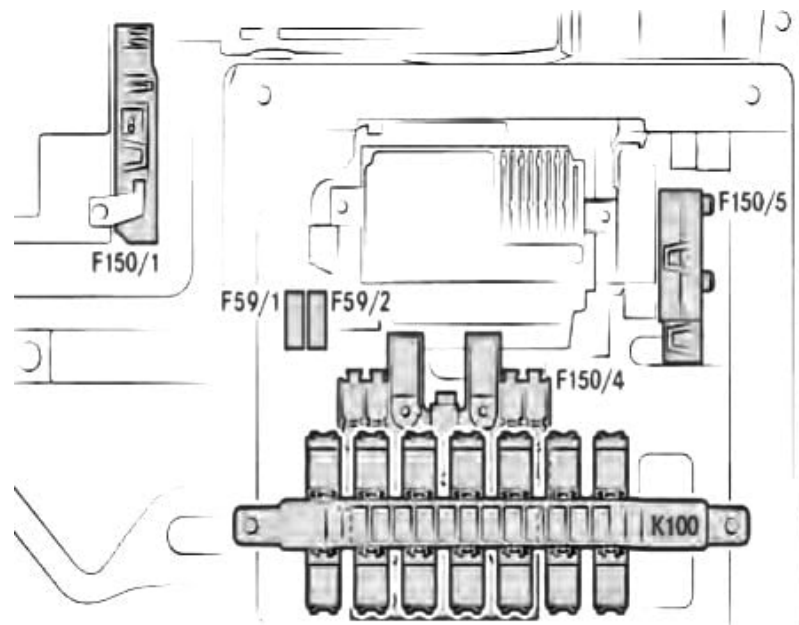

Nr. | Beschreibung | Ampere

Tafel F150/1 (MFB-1)

1. | Batterieladesensor
2. | Reserve

3. | Hauptsicherungskasten (MFB-2)
4. | Stromverteilungszentrale, Klemme 30 (F30-1 bis F30-6) | 50A
5. | PTC-Zuheizer | 125A

Schalttafel F150/4 (MFB-2).

1. | Klemme 30T, Sicherungskasten, Fahrersitzunterbau (F55 / 1-F55 / 6) | 125A
2. | Elektrische Steuerung | 125A
3. | Lichtmaschine | 300A
4. | Lichtmaschine | 400A
5. | Stromverteilungszentrum (PDC), FB-P | 175A
6. | Glühlampenendstufe (GZE) | 80A
7. | Kühlerlüfter | 40A / 70A / 80A
8. | Hauptsicherungen | 100A
9. | Leer
10. | Klimaanlage in der hinteren Kabine | 25A / 50A / 100A
11. | Zusatzbatterie / Batterietrennrelais / Retarder ohne Zusatzbatterie | 100A / 150A
12. | Luftfederung (LFA) | 40A
13. | Beheizte Windschutzscheibe | 80A

Schalttafel F150/5 (MFB-ZB).

1. | Retarder | 100A
2. | Hydroboard / Kipper (Vorbereitung) | 250A
3. | Zusatzbatterie
4. | Batterietrennrelais | 150A
5. | Steckdose, Umformer | 60A
6. | Zusatzheizung | 25A

Schalttafel F59/1 und F59/2

1. | Beheizte Windschutzscheibe | 40A
2. | Beheizte Windschutzscheibe rechts | 40A

Der Relaiskasten befindet sich unter dem Fahrersitz.

Belegungsplan

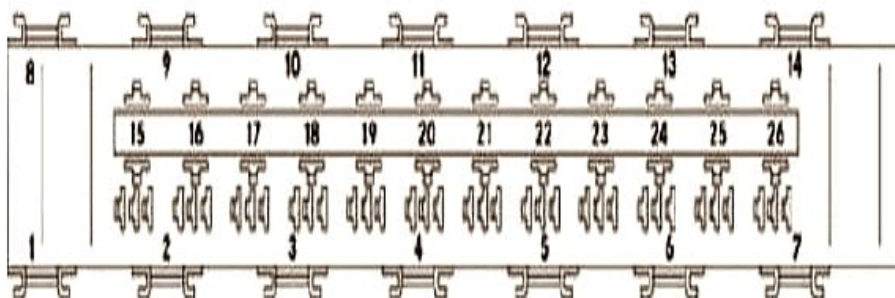

Nr. | Zweck

1. | Windschutzscheibenheizung
 2. | Klemme 15
 3. | Heckscheibenheizung
 4. | Steckdosen, hinten
 5. | Innenbeleuchtung
 - 6-14. | Reserve
- Mini-Relais
15. | Rechter Heckscheibenwischer
 16. | Klemmenblockgehäuse des Herstellers
 17. | Schalter, Rückwärtsfahrtsignal
 18. | Dachlüfter
 19. | Zusätzliche Ölpumpe
 20. | Elektrische Fußstütze rechts 1/2
 21. | Elektrische Fußstütze rechts 1/2
 22. | Elektrische Trittstufe links 1/2
 23. | Elektrische Trittstufe links 1/2
 24. | Signalsystem
 25. | Blinkleuchte mit Sirene
 26. | Ladelift